

ADVARSEL: Denne håndboken inneholder informasjon om begrensninger som gjelder bruk av produktet og hvordan det fungerer og informasjon om begrensninger på produsentens ansvar. Hele håndboken bør leses nøye.

PC1616/PC1832/PC1864

v4.5 og nyere

Brukerveiledning

PowerSeries™

SIKKERHETSSYSTEM

INNHALDSFORTEGNELSE

Generelt om ditt alarmsystem	6
PK5500 Språkvalg	7
Tilkobling/frakobling av systemet	7
Nødtaster	8
Brannalarm (pulserende sirene)	8
Karbonmonoksidalarm	8
Programmering av tid og dato	8
Forbikobling av seksjoner	8
Avlese feil i systemet	9
Feilkvittering	9
Alarmminne	9
Dørklokke (Inngangs-/utgangssignal)	9
Programmering av adgangskoder	9
Bruerkoder	10
Bruerkodenes egenskaper	10
Områdeinndeling	10
Sletting av brukerkode	10
Kommandoer for brukerfunksjoner	10
Lysstyrke/kontrast	11
Lydnivå til summeren	11
Programmering av navn	11
Avlese hendelsesminnet fra betjeningspanel PK5500/LCD5500	12
PK5500 Følles statusvisning	12
Nullstilling av dektektor	12
Plassering av røykdetektorer & CO-detektorer	13
Brannsikkerhet i bolighus	14
Brannrømningsplan	14
Din Innstallatør	16

Betjeningspanel

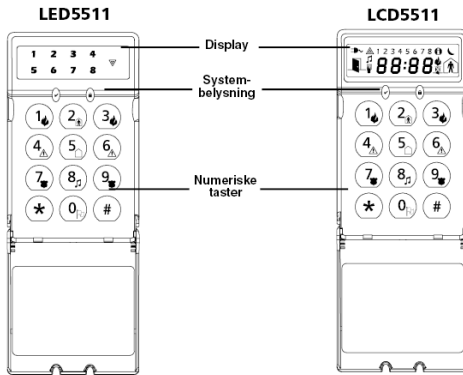
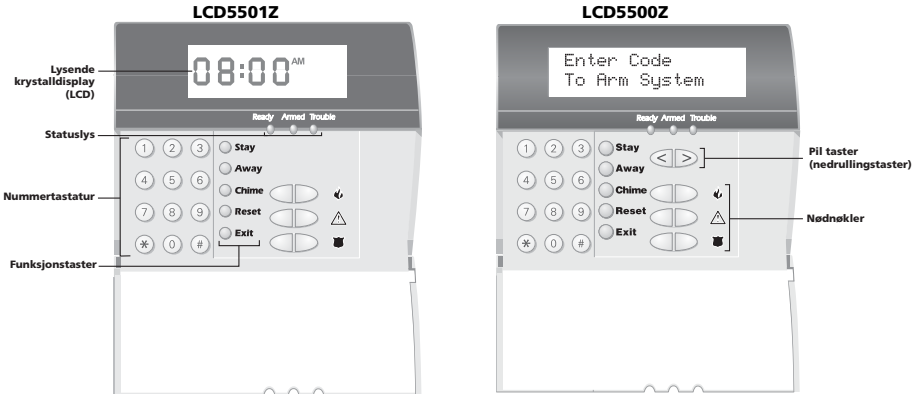

PK5508/PK5516/RFK5508/RFK5516



PK5500/PK5501/RFK5500/RFK5501 (bildet)

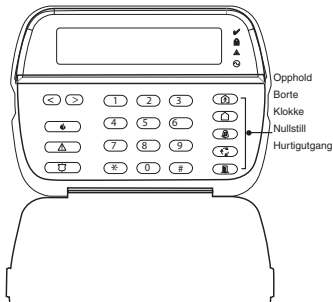

Oversikt over symboler i displayet

LCD5501 Fast Melding

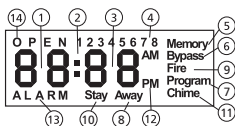

LCD5501 ICON

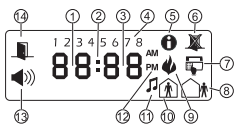

PK5501/RFK5501

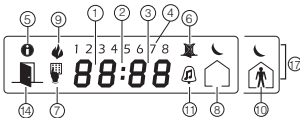

PK5508/5516/RFK5508/5516

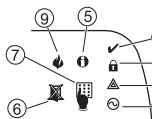

LED5511



LCD5511

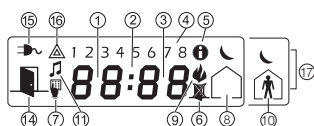

- 1 **Klokkesiffer 1, 2** – Disse to 7 segments klokkesifre viser timer når klokken er aktiv, og identifiserer seksjonen når ÅPEN eller ALARM ikonene er aktive. De to sifrene skroller en seksjon pr. sekund fra laveste seksjonsnummer til høyeste ved skrolling gjennom seksjonene.
- 2 : (**Kolon**) – Kolonet deler timer og minutter og blinker hvert sekund når klokken er aktiv.
- 3 **Klokkesiffer 3, 4** – Disse to sifrene viser minutter når klokken er aktiv.
- 4 **1 til 8** – Nummerne angir feil når [*][2] tastes.
- 5 **Minne** – Viser at det er alarmmeldinger i minnet.
- 6 **Forbikobling** – Viser at seksjoner er forbikoblet automatisk eller manuelt.
- 7 **Program** – Viser at systemet er i programmeringsmodus eller at betjeningspanelet er opptatt.
- 8 **Heltilkobling** – Viser at systemet er i heltilkoblingsmodus og tennes når utgangstiden starter.
- 9 **Brann** – Viser at det er brannalarmmeldinger i minnet.
- 10 **Deltilkobling** – Viser at systemet er i deltilkoblingsmodus og tennes når utgangstiden starter.
- 11 **Dørklokke** – Symbolet tennes når funksjonstasten for dørklokke trykkes for å koble inn dørklokke. Den slukkes når funksjonstasten trykkes på nytt for å koble ut dørklokken.
- 12 **AM, PM** – Symbolene viser at klokken viser tiden i 12-timers format. Symbolene vises ikke hvis systemet er programmert med 24-timers format.
- 13 **ALARM** – Symbolet brukes sammen med klokkesifrene 1 og 2 til å vise seksjoner i alarm. Når en seksjon er i alarm, tennes ALARM symbolet og sifrene 1 og 2 vil skrolle gjennom seksjonene i alarm.
- 14 **ÅPEN** – Symbolet brukes sammen med klokkesifrene 1 og 2 til å vise åpne seksjoner (brudd, ikke alarm). Når seksjoner er åpne, tennes ÅPEN symbolet og sifrene 1 og 2 vil skrolle gjennom de åpne seksjonene.
- 15 **AC** – Viser at 230V nettspenning er tilkoblet.
- 16 **Systemfeil** – Viser at en systemfeil er aktiv.
- 17 **Natt** – Viser at systemet er tilkoblet i nattmodus.
- 18 **System** - Viser en eller flere av følgende:
 - Minne** – Viser at det er alarmer i minnet.
 - Forbikobling** – Viser at seksjoner er forbikoblet automatisk eller manuelt.
 - Systemfeil** – Symbolet vises når en systemfeil er aktiv.
- 19 **Driftsklar (grønn)** – Driftklar-lampen lyser når systemet er klart til å bli tilkoblet
- 20 **På (rødt)** – På-lampen lyser når systemet er korrekt tilkoblet.

Referanseark

Fyll ut opplysningene for fremtidig referanse og oppbevar arket på et trygt sted.

Brukerkoder

PC1616/PC1832/PC1864

Masterkode [40]: _____

Nr.	Brukerkode	Nr.	Brukerkode	Nr.	Brukerkode	Nr.	Brukerkode
01		13		25		37	
02		14		26		38	
03		15		27		39	
04		16		28		40 (Master)	
05		17		29		41	
06		18		30		42	
07		19		31		43	
08		20		32		44	
09		21		33		45	
10		22		34		46	
11		23		35		47	
12		24		36		48	

PC1832/PC1864

Nr.	Brukerkode	Nr.	Brukerkode	Nr.	Brukerkode	Nr.	Brukerkode
49		55		61		67	
50		56		62		68	
51		57		63		69	
52		58		64		70	
53		59		65		71	
54		60		66		72	

PC1864

Nr.	Brukerkode	Nr.	Brukerkode	Nr.	Brukerkode	Nr.	Brukerkode
73		79		85		91	
74		80		86		92	
75		81		87		93	
76		82		88		94	
77		83		89		95	
78		84		90			

Systeminformasjon

Innkoblet?

[F] BRANN

[A] NØD

[P] PANIKK



Utgangstiden _____ sekunder



Inngangstiden _____ sekunder

For Service

Alarmanlegg:

Abonnentkodenr.: _____ Telefonnr.: _____

Installatør:

Firma: _____ Telefonnr.: _____

Hvis du har mistanke om at det er sendt en falsk alarm til alarmsentralen, skal du snarest mulig ringe til sentralen for å forhindre unødvendig uttrykning.

Seksjonsoversikt

Detektor	Plassering	Detektortype	Detektor	Plassering	Detektortype
01			33		
02			34		
03			35		
04			36		
05			37		
06			38		
07			39		
08			40		
09			41		
10			42		
11			43		
12			44		
13			45		
14			46		
15			47		
16			48		
17			49		
18			50		
19			51		
20			52		
21			53		

22			54		
23			55		
24			56		
25			57		
26			58		
27			59		
28			60		
29			61		
30			62		
31			63		
32			64		

Generelt om ditt alarmsystem

Alarmsystemet er laget slik at det skal være mest mulig fleksibelt og bekvemt å bruke. Les denne brukerveiledningen nøye og pass også på at installatøren gir deg informasjon om hvordan du betjener systemet og om hvilke egenskaper som er programmert i ditt alarmsystem. Alle brukere av systemet bør ha god opplæring. Fyll ut siden " Systeminformasjon" med all informasjon om seksjoner og brukerkoder. Oppbevar brukerveiledningen på et trygt sted for framtidig bruk.

MERK: *The PowerSeries alarmsystemer inneholder spesielle egenskaper som skal redusere risikoen for falske alarmer og er klassifisert under ANSI/SIA CP-01-2000. For å tilfredsstille denne spesifikasjonen, skal din installasjon minst ha to betjeningspaneler. Ta kontakt med din installatør for mer informasjon om egenskaper som kan redusere omfanget av falske alarmer siden alle ikke er beskrevet i denne brukerveiledningen.*

Karbonmonoksid Detection (må være aktivert som Installer)

Dette utstyret er i stand til å overvåke karbonmonoksid detektorer og gi en advarsel hvis karbonmonoksid er oppdaget. Les nøye gjennom retningslinjene for Familieredningsplan i denne håndboken.

Brannvarsling

Dette utstyret kan overvåke brannvarslingsutstyr som f.eks røykdetektorer og gi varsling hvis det registreres en branntilstand. God brannvarsling er avhengig av tilstrekkelig antall detektorer plassert på riktige steder. Dette utstyret skal installeres iht. NFPA 72 (N.F.P.A., Batterymarch Park, Quincey MA 02269). Les nøye gjennom veiledningen for familierømningsplanlegging.

MERK: *Brannvarslingsfunksjonen må programmeres av installatøren for den kan fungere.*

Testing

For å sikre at systemet hos deg fungerer etter hensikten, bør du teste det ukjentlig. Se avsnitte " Slik tester du systemet" i denne veiledningen. Hvis systemet ikke fungerer som det skal, bør du ta kontakt med din installatør for avtale om service.

Overvåkning

Systemet kan overføre alarmer, feilmeldinger og nødinformasjon over telefonlinjen til en alarmsentral. Hvis du utløser en alarm ved et uhell, ta umiddelbart kontakt med alarmsentralen for å hindre unødvendig uttrykning.

MERK: *Opprinningsfunksjonen må programmeres av installatøren for den kan fungere.*

SIA MERKNAD: *En opprinningsforsinkelse på 30 sekunder er programmert som standard i alarmsystemet. Den kan fjernes eller økes til 45 sekunder etter eget ønske. Ta kontakt med installatøren.*

Vedlikehold

Ved normal bruk trenger systemet et minimum av vedlikehold. Merk følgende punkter:

- Ikke tørk sikkerhetsutstyret med en våt klut. Bruk en lett fuktig klut for å fjerne vanlig støvansamling.
- Bruk systemtesten beskrevet under " Slik tester du systemet" for å kontrollere batteritilstanden. **Det anbefales at standby-batteriet skiftes etter 3-5 år.**
- For annet utstyr som f.eks røykdetektorer, IR-detektorer, glassdetektorer, magnetkontakter og vibrasjonsdetektorer, se produsentens beskrivelse vedrørende test- og vedlikeholdsinstruksjoner.

Generelt om systemet

Ditt alarmsystem består av et sentralanlegg, en eller flere betjeningspaneler og forskjellige kontakter og detektorer. Sentralanlegget monteres på et skjult sted, f.eks i en kjeller eller i en bod. Metallskapet inneholder systemelektronikk, sikringer og standby-batteri.

MERK: *Kun installatøren eller autorisert servicepersonell bør ha adgang til sentralanlegget.*

Alle betjeningspaneler har en hørbar summe og taster for å utføre kommandoer. Betjeningspanel med lysdioder har seksjonsdioder og statuslamper. Betjeningspanel med LCD display har et alfanumerisk display. Betjeningspanelet brukes til å sende kommandoer til systemet og til å vise gjeldende systemstatus. Betjeningspanelene monteres på et passende sted innenfor sikret område i nærheten av inngangs-/utgangsdøren.

Alarmsystemet er inndelt i flere seksjoner og hver av disse seksjonene er tilknyttet en eller flere detektorer og kontakter (bevegelsesdetektorer, glassdetektorer, dørkontakter, etc.). Når en detektor aktiverer en alarm, vises dette på betjeningspanelet ved at tilhørende seksjonsdiode blinker eller ved en melding i displayet.





Andre egenskaper er en automatisk opprinningsbegrensning for alarmer, sabotasjer og feilmeldinger etter 3 forekomster i et gitt tidsrom (se sekvens 5.6 opsjon [377] i Installasjonsveiledningen). Det finnes også en programmerbar tastaturlåsfunksjon (se sekvens 5.3 opsjon [012] i Installasjonsveiledningen).

VIKTIG!

Et alarmsystem kan ikke forhindre nødsituasjoner. Det er kun beregnet på å varsle deg og eventuelt en alarmsentral om en nødsituasjon som har inntruffet. Alarmsystemer er normalt svært pålitelige, men vil ikke nødvendigvis fungere under alle omstendigheter. Et alarmsystem er heller ikke en erstatning for en fornuftig sikkerhetspraksis eller som forsikring av liv og eiendom. Alarmsystemet bør installeres og vedlikeholdes av kvalifisert sikkerhetspersonell som kan gi deg instruksjoner om beskyttelsesnivået og om bruken av alarmsystemet.



PK5500 Språkvalg

Betjeningspanelet har mulighet til å vise meldinger i forskjellige språk.

1. Trykk og hold nede begge   tastene samtidig.
2. Bruk piltastene   og bla igjennom de tilgjengelige språkene.
3. Trykk  for å velge ønsket språk.

Tilkobling/frakobling av systemet



Tilkobling

Før systemet tilkobles, må alle dører og vinduer stenges og rommene forlates. " Driftsklar " -lampen skal være tent. For å tilkoble, trykk og hold " Heltilkobling-tasten " i 2 sekunder, og/eller tast inn brukerkoden, eller trykk   for hurtigtilkobling. Under utgangsforsinkelsestiden er " På " -lampen og " Driftsklar " -lampen tent og summeren på betjeningspanelet vil pipe en gang pr. sekund. Du har nå ____ sekunder på deg til å gå ut av entredøren (ta kontakt med installatøren som har programmert denne tiden). For å avbryte tilkoblingssekvensen må du taste brukerkoden.

Heltilkobling

Når utgangstiden har gått ut, er systemet heltilkoblet. Dette vises ved at alle lysdiodene på betjeningspanelet slukkes med unntak av "På"-lampen og summeren stopper å pipe.

Hurtigutgang

Hvis systemet er tilkoblet og du trenger å gå ut, kan du bruke Hurtigutgang-funksjonen for å unngå å frakoble hele systemet og deretter tilkoble på nytt. Trykk og hold " Heltilkobling-tasten " i 2 sekunder eller trykk  . Nå har du 2 minutter til å forlate bygningen gjennom utgangsdøren. Når døren lukkes, avbrytes den gjenværende utgangstiden.

Summer/sirene ved heltilkobling

Horbar utgangsfeil

For å redusere antall falske alarmer, er horbar utgangsfeil utviklet for å varsle deg om feil utpussing mens systemet er heltilkoblet. Hvis du mislykkes med å forlate bygningen under den programmerte utgangs- forsinkelsestiden eller du ikke har låst utgangsdøren skikkelig, vil systemet varsle deg på to måter: betjeningspanelet vil gi pipesignaler kontinuerlig og sirenen vil gi sirenestøt.

Installatøren kan informere deg om denne funksjonen er innkoblet i ditt system. Hvis funksjonen er innkoblet, må du:

1. Gå inn i bygningen.
2. Tast inn [brukerkode] for å frakoble systemet. Dette må gjøres før inngangsforsinkelsestiden utløper.
3. Følg tilkoblingsprosedyren på nytt og pass på å låse utgangsdøren skikkelig.

Tilkoblingsfeil

En feiltone høres hvis systemet ikke kan tilkobles. Dette skjer hvis systemet ikke klar til å bli tilkoblet (f.eks hvis sensorer er

aktive) eller feil brukerkode er tastet. Hvis dette skjer, påse at alle seksjoner er stengt, trykk deretter  og prøv på nytt.

Frakobling

Tast inn brukerkoden for å frakoble systemet når som helst systemet er tilkoblet (dvs. når " På " -lampen er tent). Summeren i betjeningspanelet piper når du går gjennom inngangsdøren for å varsle om at alarmene må frakobles. Tast inn brukerkoden innen ____ sekunder for å unngå en alarmtilstand (ta kontakt med installatøren som har programmert denne tiden).

Frakoblingsfeil

Ved bruk av feil brukerkode vil ikke systemet bli frakoblet og en 2 sekunders feiltone høres. Hvis dette skjer, trykk  og prøv på nytt.

Skallsikring (deltilkobling)

Skallsikring forbikobler innvendige beskyttelser som f.eks bevegelsesdetektorer og tilkobler bygningens ytterkanter f.eks dører og vinduer (skallsikring). "Driftsklar"-lampen skal være tent. Kontakt installatøren om denne funksjonen er tilgjengelig på ditt system.

Trykk og hold " deltilkobling-tasten " i 2 sekunder og/eller tast inn brukerkoden og ikke forlat bygningen. Under utgangsforsinkelsestiden er " På " - og " Driftsklar " -lampene tente og summeren på betjeningspanelet piper en gang hver tredje sekund. Når utgangsforsinkelsestiden er utløpt, tilkobles systemet og dette vises på betjeningspanelet på følgende måte: "Driftsklar"-lampen slukkes, " På " -lampen forblir tent og summeren stopper.

"På"-lampen og forbikoblingslampen er tent. Systemet vil automatisk forbikoble enkelte innvendige sensorer som f.eks bevegelsesdetektorer.

MERK: For SIA FAR systemer vil utgangsforsinkelsestiden for skallsikring være dobbelt så lang som ved heltilkobling.



Nattilkobling

For å heltilkoble systemet når den har vært skallsikringstilkoblet, trykk  [1] på et betjeningspanel. Alle innvendige seksjoner blir nå tilkoblet unntatt utstyr programmert som nattseksjoner.

Nattseksjoner blir bare tilkoblet ved heltilkobling. Dette tillater begrenset bevegelse innvendig i bygningen når systemet er heltilkoblet. Pass på at installatøren gir deg en oversikt over alle seksjoner som er programmert som nattseksjoner.

Når innvendige seksjoner er blitt aktivert (dvs.  [1]) må du taste brukerkoden for å frakoble systemet for å få tilgang til innvendige områder som ikke er programmert som nattseksjoner.

Lydløs utgangstid

Hvis systemet er tilkoblet ved bruk av " Deltilkobling-tasten eller ved bruk av "Ingen adgang"-tilkoblingsmetode (  [brukerkode]), vil summeren på betjeningspanelet være lydløs og utgangsforsinkelsestiden vil være dobbelt så lang kun for denne utgangstiden.

Fjertilkobling og -frakobling

Systemet kan tilkobles og/eller frakobles ved bruk av fjernkontrollenhet modell DSC WS4939 (trådløs nøkkel). Ved tilkobling av systemet ved bruk av " Tilkoblingstasten " på den trådløse enheten, vil systemet kvittere kommandoen ved å gi et enkelt sirenestøt og ved frakobling ved bruk av " Frakoblingstasten " på den trådløse enheten kvittere ved gi to sirenestøt som kan høres fra utsiden av bygningen.

Nødtaster

Trykk **(F)**, **(A)** eller **(P)** tasten i 2 sekunder for å generere en brann-, nød- eller overfallsalarm. Summeren på betjeningspanelet vil gi pipesignal som tegn på at alarmen er registrert og at overføringen til alarmsentralen er i gang. Spør alarmsentralen om nødtastene er tilgjengelig på ditt system.

MERK: Branntasten kan utkobles av installatøren.

Betjeningspanel LED5511/LCD5511

Trykk og hold begge tastene nede samtidig i 2 sekunder for å sende følgende meldinger:

(1)(3) Brann **(4)(6)** Nød **(7)(9)** Overfall

Når alarmen går

Systemet kan gi to forskjellige alarmsignaler:

Pulserende sirene = Brannalarm

4 toner, 5 sekunders pause, 4 toner = karbonmonoksidalarm

5 toner = medisinskalarm

Kontinuerlig sirene = Innbruddsalarm

Innbruddsalarm (kontinuerlig sirene)

(1) Hvis du er usikker på årsaken til alarmen, skal du være forsiktig når du nærmer deg! Hvis alarmen er utløst ved et uhell, skal du taste brukerkoden for å slå av alarmen. Ring til alarmsentralen for å hindre uttrykning.

Brannalarm (pulserende sirene)

(A) *Følg straks rømningsplanen!*

Hvis brannalarmen er utløst ved et uhell (f.eks brødrister, damp fra baderommet), tast brukerkoden for å slå av alarmen. Ring til alarmsentralen for å hindre uttrykning. Spør alarmselskapet om systemet er utstyrt med brannvarsling. For å nullstille detektorene, se avsnittet "Nullstilling av detektorer".

Karbonmonoksidalarm

Aktivering av CO-alarm angir forekomsten av karbonmonoksid (CO), noe som kan være dødelig. Under en alarm, blinker den røde LED-lampen på CO-føleren hurtig og summeren lyder repeterende: 4 hurtige toner, 5 sekunders pause, 4 hurtige toner. Hvis en alarm lyder:

1. Bruk lydløs-knappen.

2. Ring det aktuelle nødnummeret.

3. Gå umiddelbart utendørs eller til en åpen dør/vindu.

VARSEL: Les Installasjons-/Brukerhåndboken for karbonmonoksid for å utføre de nødvendige sikringstiltakene og passe på at utstyret fungerer riktig. Legg disse uthvede trinnene i anvisning inn i evakueringsplanen.

Programmering av tid og dato

Trykk **(*)****(6)** og deretter masterkode eller trykk funksjonstasten for tidprogrammering (programmert av installatøren). Trykk **(1)** for å velge tid og dato. Ved bruk av betjeningspanel PK5500/LCD5500, bruk piltastene **(<|>)** for å finne ønsket menyvalg og trykk **(*)** for å bekrefte valget.

Tast inn klokkeslettet i 24-timers format (HH:MM) etterfulgt av dato (MM:DD:YY). Trykk **(1)** for å avslutte.

MERK: Hvis du har et LCD display, kan installatøren programmere systemet til å vise tid og dato når betjeningspanelet er i hvilestilling. I dette tilfellet kan du trykke **(#) for å fjerne visning av tid og dato.**

Forbikobling av seksjoner

Bruk funksjonen for forbikobling av seksjoner når du trenger å få adgang til et sikret område mens systemet er tilkoblet, eller når en seksjon er midlertidig ute av funksjon mens du må tilkoble systemet. Forbikoblede seksjoner kan ikke utløse alarm

og vil derfor senke sikkerhetsnivået. Hvis du forbikobler en seksjon fordi den ikke virker, bør du tilkalle en servicetekniker umiddelbart slik at feilen kan rettes og at hele systemet kan fungere tilfredsstillende. Påse at ingen seksjoner utilsiktet forbikobles ved tilkobling av systemet.

Seksjoner kan ikke forbikobles så lenge systemet er tilkoblet. Forbikoblede seksjoner kanselleres automatisk hver gang systemet frakobles og må eventuelt forbikobles på nytt før systemet tilkobles igjen.

MERK: Av sikkerhetshensyn er systemet programmert slik at du ikke skal kunne forbikoble enkelte seksjoner som f.eks røykedetektorer.

Forbikobling av seksjoner med betjeningspanel PK5500/LCD5500

Start med å frakoble systemet.

1. Trykk **(*)** for å åpne funksjonsmenyen. Displayet på betjeningspanelet viser "Tast + for <> Velg seksjon".
2. Trykk **(1)** eller **(*)** og deretter brukerkode (hvis nødvendig). Displayet viser "Velg seksjon <> Seksjonsnavn".
3. Tast inn det 2-sifrede seksjonsnummeret (01-64) som skal forbikobles.

Du kan også bruke piltastene **(<|>)** for å finne seksjonen som skal forbikobles og deretter trykke **(*)** for å bekrefte seksjonen.

Displayet viser "Velg seksjon <> Seksjonsnavn?". "B" vises i displayet for å informere om at seksjonen er forbikoblet. Hvis en seksjon er åpen (f.eks dør med åpen dørkontakt), viser displayet "Velg seksjon <> Seksjonsnavn" "O". Hvis du forbikobler en åpen seksjon, vil "B" erstatte "O".

4. For å oppheve en forbikoblet seksjon, tast inn det 2-sifrede seksjonsnummeret (01-64) som skal forbikobles. Du kan også bruke piltastene **(<|>)** for å finne seksjonen og deretter trykke **(*)** for å bekrefte seksjonen. "B" forsvinner fra displayet for å vise at seksjonen ikke lenger er forbikoblet.
5. Trykk **(#)** for å avslutte forbikoblingsmodus og gå tilbake til "Driftsklar" -modus.

Forbikobling av seksjoner med betjeningspanel

PK5508/PK5516/PC55XXZ eller PK5501/LCD5501Z

Start med å frakoble systemet.

1. Trykk **(*)****(1)** og deretter brukerkode (hvis nødvendig).
2. Tast inn det 2-sifrede seksjonsnummeret (01-64) som skal forbikobles. På betjeningspanel PK5508/PK5516/PC55XXZ tennes seksjonsdioden for å vise at seksjonen er forbikoblet.
3. For å oppheve en forbikoblet seksjon, tast inn det 2-sifrede seksjonsnummeret (01-64). På betjeningspanel PK5508/PK5516/PC55XXZ slukker seksjonsdioden for å vise at seksjonen ikke lenger er forbikoblet.
4. Trykk **(#)** for å avslutte forbikoblingsmodus og gå tilbake til "Driftsklar" -modus.

Aktivering av alle forbikoblede seksjoner

For å aktivere alle forbikoblede seksjoner:

1. Trykk **(*)****(1)** og deretter brukerkode (hvis nødvendig).
2. Trykk **(0)(0)**.
3. Trykk **(#)** for å avslutte forbikoblingsmodus og gå tilbake til "Driftsklar" -modus.

Hente forbikoblede seksjoner

For å hente siste forbikoblede seksjoner:

1. Trykk **(*)****(1)** og deretter brukekode (hvis nødvendig).
2. Trykk **(9)****(9)**.
3. Trykk **(#)** for å avslutte forbikoblingsmodus og gå tilbake til " Driftsklar" -modus.

Forbikoblede grupper

En forbikoblet gruppe er et utvalg av seksjoner som er programmert i systemet. Hvis du regelmessig forbikobler flere seksjoner, kan du programmere disse inn i forbikoblet gruppe slik at du ikke trenger å forbikoble hver enkel seksjon hver gang. En forbikoblet gruppe kan programmeres for hvert område.

Programmering av forbikoblet gruppe:

1. Trykk **(*)****(1)** og deretter brukerkode (hvis nødvendig).
2. Tast inn det 2-sifrede seksjonsnummeret (01-64) som skal legges inn i forbikoblet gruppe. På betjeningspanel PK5500/LCD5500 kan du også bruke piltastene **(←|→)** for

å finne seksjonen og deretter trykke **(*)** for å bekrefte seksjonen.

3. Trykk **(9)****(5)** for å lagre den valgte seksjonen i forbikoblet gruppe.
4. Trykk **(#)** for å avslutte forbikoblingsmodus og gå tilbake til " Driftsklar" -modus.

Valg av forbikoblet gruppe ved tilkobling av systemet:

1. Trykk **(*)****(1)** og deretter brukerkode (hvis nødvendig).
2. Trykk **(9)****(5)** Neste gang systemet tilkobles, vil seksjonene i denne gruppen bli forbikoblet.
3. Trykk **(#)** for å avslutte forbikoblingsmodus og gå tilbake til " Driftsklar" -modus.

MERK: Forbikoblede grupper kan kun hentes hvis systemet er tilkoblet/frakoblet etter programmering av den forbikoblede gruppen.

MERK: Denne funksjonen skal ikke brukes i UL- installasjoner.

Avlese feil i systemet

Når en feil registreres, tennes Feil-lampen (**△**) eller System-lampen og betjeningspanelet piper hvert 10 sekund. Trykk **(#)** for å slå av pipingene. Trykk **(*)****(2)** for å lese av feiltilstanden. Feil (**△**) eller System-lampen blinker. Den tilhørende feilen vises med et tall fra 1-8.

Lysdiode/siffer	Feil	Beskrivelse	Tiltak
1	Service nødvendig (Trykk [1] for mer informasjon)	(1) Lavt batteri (2) Sirenekreter (3) Systemfeil (4) Systemsabotasje (5) Moduleovervåkning (6) RF støy registrert (7) PC5204 lavt batteri (8) PC5204 Nettfeil	Tilkall servicepersonell
2	Spenningsfeil	Hvis bygningen eller området har mistet nettspenningen, vil systemet drives fortsatt ved hjelp av batteriet i flere timer.	Tilkall servicepersonell
3	Telefonlinjefeil	Systemet har registrert feil på telefonlinjen.	Tilkall servicepersonell
4	Kommunikasjonsfeil	Systemet har forsøkt å kommunisere med alarmsentralen uten å få kvittering. Dette kan skyldes feil 3.	Tilkall servicepersonell
5	Seksjonsfeil	Systemet har registrert feil med en eller flere sensorer	Tilkall servicepersonell
6	Seksjonssabotasje	Systemet har registrert en sabotasje i en eller flere sensorer.	Tilkall servicepersonell
7	Lavt batteri	Systemet har detektert et lavt batteri i en eller flere moduler / sensorer i systemet. Fortsett å trykke 7 for å vise seksjon, betjeningspanel, trådløs nøkkel og RF forsikelse med lavt batteri.	Tilkall servicepersonell
8	Klokken går feil	Hvis strømforsyningen har vært helt borte (både nettspenning og batteri), må systemklokken programmeres.	Programmering av tid og dato

Føilkvittering

Hvis funksjoner "Tilkobling ikke tillatt ved feil" er innkoblet, må feilkvitteringsfunksjonen benyttes. For å bruke denne funksjonen i feilmenyen (**(*)****(2)**), trykk **(9)** for å kvittere og overstyre den eksisterende feilen slik at systemet kan tilkobles. En hendelse om dette og informasjon om brukeren, genereres og lagres. For å overstyre en åpen seksjon, brukes funksjonen for forbikobling av seksjoner (**(*)****(1)**).

Alarmminne

Når en alarm inntreffer, tennes Minne- eller System-lampen (og Brann-lampen, hvis aktuell).

For å lese av hvilken sensor som utløste alarmen, trykk **(*)****(3)** Minne- eller System-lampen og tilhørende sensornummer vil blinke.

For betjeningspanel PK5500/LCD5500 kan piltastene **(←|→)** brukes for å avlese sensorene i alarmminnet.

Trykk **(#)** for å avslutte. For å slette minnet, må systemet tilkobles og frakobles.

Mens systemet er tilkoblet og en alarm utløses, vil betjeningspanelet automatisk vise alarmminnet etter at du har frakoblet systemet. I dette tilfellet bør du nærme deg forsiktig siden en mulig inntrengning fortsatt kan være inne i bygningen/området.

Dørklokke (Inngangs-/utgangssignal)

For å slå på eller av dørklokke-funksjonen, trykk og hold " dørklokke-tasten" i 2 sekunder eller trykk **(*)****(4)**.

Programmering av adgangskoder

Du kan programmere inntil 32 bruker-koder i tillegg til masterkode. Trykk **(*)****(5)** og deretter masterkode. Program- eller System-lampe starter å blinke og " På" -lampen **(i)** tennes.

Tast inn det 2-sifrede nummeret som skal programmeres (f.eks 06 for brukerkode 6; tast 40 for masterkode).

Ved bruk av betjeningspanel PK5500/LCD5500, bruk piltastene \leftarrow \rightarrow for å finne den spesifikke koden og trykk \odot for å bekrefte valget. Tast den nye 4-sifrede brukerkoden eller trykk \odot for å slette den. Når programmeringen er fullført, tast en ny 2-sifret kode som skal programmeres eller trykk \odot for å avslutte.

For systemer som bruker flere områder, kan brukerkodene tildeles et spesifikt område eller flere områder. Kontakt installatøren for mer informasjon.

Minimum antall variasjoner av brukerkodene er 27027 når 37 6-sifrede brukerkoder benyttes. For SIA-installasjoner er ikke duplikater eller trusselkoder avledet av brukerkode +/- 1 siffer tillatt.

Brukerkodene har programmerbare funksjoner som tillater forbikobling av seksjoner, fjernkontroll ved hjelp av ESCORT5580TC eller aktivering for engangsbruk.

Brukerkoder

[*][5][Masterkode] (når frakoblet)

Programmeringskommandoen [*][5] brukes til å programmere flere brukerkoder.

Brukerkoder (1-95) Det vil si at PC1616 har koder fra 1 – 48, PC1832 har brukerkoder fra 1 – 72 og PC1864 har brukerkoder fra 1 – 95.

Masterkode (40) - Masterkoden kan bare endres av installatøren, hvis dette er programmet.

Områdemasterkode - Disse kodene er alltid gyldige ved åpning av \odot \odot brukerkode- programmeringen. Imidlertid kan disse kodene bare programmere ekstra koder som har samme eller lavere egenskaper. Etter programmeringen vil områdemasterkodene motta masterkodens egenskaper. Disse egenskaper kan endres.

Trusselkoder - Trusselkoder er standard brukerkoder som vil sende trusselalarmkoder hver gang koden benyttes for å utføre funksjoner i systemet. Alle brukerkoder kan programmeres som trusselkode.

MERK: Trusselkoder er ikke gyldige ved åpning av [*][5], [*][6] eller [*][8] avsnittene.

MERK: Ingen koder kan programmeres som duplikat til en annen kode.

MERK: Trusselkoder kan ikke programmeres som duplikat eller som "kode + 1".

Brukerkodenes egenskaper

- Standard egenskaper til en ny kode vil ha egenskapene til koden som er brukt til å åpne \odot \odot enten det er en ny kode eller en eksisterende kode som programmeres.
- System masterkode (40) har adgang til alle områder og egenskaper 3-4 er PÅ som standard.

MERK: Disse egenskapene kan ikke endres.

Innebygde egenskaper (all koder unntatt installatørkode og servicekode)

Tilkobling / Frakobling - Alle brukerkoder med områdetilgang innkoblet, er gyldige for tilkobling og frakobling av området.

Manuelle utgangene ([*][7][1], [*][7][2], [*][7][3] og [*][7][4]) - Hvis disse utgangene krever inntasting av brukerkode, er alle brukerkoder med områdetilgang gyldige for utføring av [*][7][1-4][brukerkode] funksjoner i det området.

Programmerbare egenskaper

([*][5][masterkode/områdemasterkode][9][kode])

- Områdemaster kode
- Trusselkode
- Forbikobling av seksjon innkoblet

- ESCORT tilgang
- For fremtidig bruk
- For fremtidig bruk
- Sirenestøt ved tilkobling/frakobling
- Brukerkode for engangsbruk

Sirenestøt

Du kan bestemme om en brukerkode skal generere sirenestøt under tilkobling/frakobling ved inntasting av koden for heltilkobling. Trådløse nøkkelbrytere med brukerkoder knyttet til disse kan generere sirenestøt ved tilkobling/frakobling. Hvis ønskelig kan denne opsjonen benyttes med koder som taster manuelt. Kontakt installatøren for å få programmert dette.

MERK: Masterkode kan ikke benytte sirenestøt egenskapen, men kan innkoble den for andre koder.

MERK: Funksjonen kan ikke forhindre generering av sirenestøt ved tilkobling/frakobling hvis en brukerkode som er tillegnet en trådløs nøkkelbryter brukes på et betjeningspanel.

Områdeinndeling

For å gi områdeadgang for brukerkodene til alle områdene, må brukeren taste [*][5][masterkode][8][kode som skal endres] (eks. [*][5][1234][98][kode 03]). Hver bit representerer tilhørende områdeadgang (f.eks bit 4 representerer adgang til område 4). Masterkoden har adgang til alle områder og kan ikke endres.

Områdeinndeling ([*][5][masterkode][8][kode])

- Adgang område 1 (PC1616/1832/1864)
- Adgang område 2 (PC1616/1832/1864)
- Adgang område 3 (PC1832/1864)
- Adgang område 4 (PC1832/1864)
- Adgang område 5 (PC1864)
- Adgang område 6 (PC1864)
- Adgang område 7 (PC1864)
- Adgang område 8 (PC1864)

Merknader til brukerkoder og programmering

- Det vil fremdeles være 95 koder hvis opsjonen 6-sifret brukerkoder er valgt.
 - [*][5][masterkode][01 - 95] programmerer brukerkoder
 - [*][5][masterkode][8] [01 - 95] redigerer områdeadgang for brukerkodene
 - [*][5][masterkode][9] [01 - 95] redigerer brukerkodens egenskaper
- Masterkodens egenskaper kan ikke endres.
- Når en ny kode er programmert i \odot \odot , vil denne bli kontrollert mot alle andre koder i systemet. Hvis det blir funnet en duplikatkode, gis en feiltone og koden går tilbake til egenskapene den hadde før den ble endret. Dette gjelder både 4- og 6-sifrede koder.

Sletting av brukerkode

For å slette en kode, velg koden og tast \odot som første siffer. Når \odot tastes, vil systemet slette koden umiddelbart og brukeren kan velge en ny kode.

Kommandoer for brukerfunksjoner

Først skal systemet frakobles og deretter tastes \odot \odot

[masterkode]. Kommandoen \odot \odot benyttes for å gi tilgang til følgende liste over hovedfunksjoner:

[1] Tid og dato

Tast 4 siffer for 24-timers format (HH-MM). Gyldige verdier er 00-23 for timer og 00-59 for minutter. Tast 6 siffer for måned, dag og år (MM-DD-YY).

[2] Auto-tilkobling

Ved å taste [2] mens du er i brukerfunksjonsmenyen, vil auto-tilkoblingsfunksjonen bli innkoblet (3 pip) eller utkoblet (et langt pip) for området. Med denne funksjonen innkoblet, vil

systemet automatisk heltilkoble på samme tidspunkt hver dag. Tiden programmeres med kommandoen [*][6][masterkode][3].

[3] Auto-tilkoblingstid

Systemet kan programmeres til å tilkoble på et fast tidspunkt hver dag og for hvert område.

På det valgte tidspunktet for auto-tilkoblingen, vil summeren i betjeningspanelet varsle om at en auto-tilkobling startes. Det er også mulig å programmere sirenen til å gi et sirenestøt hvert 10. sekund under varselperioden. Når varselperioden er utløpt, heltilkobles systemet uten utgangsforsinkelse.

Auto-tilkoblingen kan avbrytes eller forsinkes ved å taste en gyldig brukerkode under den programmerte varselperioden. Auto-tilkoblingen vil også bli utført neste dag til samme tid. Hvis en auto-tilkobling blir avbrutt eller forsinket, sendes en av alarmkode (hvis programmeret).

Hvis tilkoblingen blir hindret av en av følgende årsaker, blir det også sendt en alarmkode for:

- Nettfeil / batterifeil
- Vedvarende systemsabotasje
- Feil i seksjonsutvidelseskort

[4] Systemtest

I systemtesten testes sireneutgangen (2 sek), betjeningspanelets lamper og oppringeren. Testen vil også måle systemets standby batteri.

[5] Fjernservice / Systemservice

Hvis innkoblet, kan installatøren få tilgang til installatørprogrammet via fjernservice. Ved tilgang av fjernservice åpnes fjernservicevinduet og vil være åpent i 6 timer. Under denne tiden kan installatøren ha ubegrenset tilgang til installatørprogrammet. Etter 6 timer blir installatørprogrammet ikke lenger tilgjengelig og fjernservicevinduet må åpnes på nytt.

[6] Brukeroppringning

Hvis innkoblet av installatøren, vil systemet gjøre et oppringningsforsøk til fjernservice-datamaskinen. Fjernservice-datamaskinen må være programmeret til å motta oppringning før en overføring kan utføres.

[7] Musikkinnngang

Hvis innkoblet på lydkortet PC5936, kan brukeren slå av/på bakgrunnsmusikk.

[8] Bruker gangtest

Denne testen gir brukeren mulighet til å teste detektorene og varsle alarmsentralen om at en gangtest skal gjennomføres.

MERK: Brannseksjoner, brannknappen og 2-tråds røykdetektorer er ikke med i denne testen. Aktivering av disse seksjonene vil avbryte gangtesten, og deretter generere og sende alarmkode til alarmsentralen.

1. Trykk [*][6][8] for å starte gangtesten. Systemet vil varsle alarmsentralen at en gangtest skal gjennomføres.
2. Aktiver hver detektor (seksjon) i rekkefølge. Et lydsignal høres fra betjeningspanelet og aktiveringen vil bli lagret i hendelsesminnet.
3. Steng seksjonene. Trykk [*][6][8] for å avslutte gangtesten. Systemet vil varsle alarmsentralen om at gangtesten er avsluttet.

MERK: Hvis en seksjon ikke er aktivert innen 15 minutter etter at gangtesten har startet, vil systemet automatisk avbryte gangtesten og gå tilbake til normalstilling.

Lysstyrke/kontrast

Betjeningspanel PK5500/LCD5500

Betjeningspanelene gir mulighet til å velge mellom 10 forskjellige nivåer for lysstyrke/kontrast.

1. Trykk [*][6] [masterkode].
2. Bruk piltastene <> for å velge enten lysstyrkekontroll eller kontrastkontroll.
3. Trykk [*] for å velge hva som skal justeres.
4. Bruk piltastene <> for å velge ønsket nivå.
5. Trykk [#] for å avslutte.

Betjeningspanel PK5501/PK5508/PK5516

Betjeningspanelene gir mulighet til å velge mellom 4 nivåer for bakgrunnslyset. Nivå 0 kobler ut bakgrunnslyset.

1. Trykk [*][6] [masterkode].
2. Bruk piltastene > for å velge ønsket nivå for bakgrunnslyset.
3. Trykk [#] for å avslutte. Det valgte nivået lagres automatisk.

Lyd nivå til summeren

Betjeningspanel PK5500/LCD5500

Betjeningspanelene gir mulighet til å velge mellom 21 forskjellige lyd nivåer for summeren. Nivå 00 kobler ut summeren.

1. Trykk [*][6] [masterkode].
2. Bruk piltastene <> for å velge summerkontroll.
3. Bruk piltastene <> for å velge ønsket nivå.

Betjeningspanel PK5501, PK5508, PK5516

1. Trykk [*][6] [masterkode].
2. Bruk piltasten < for å velge ønsket nivå
3. Trykk [#] for å avslutte. Det valgte nivået lagres automatisk.

Programmering av navn

Betjeningspanel PK5500/LCD5500

Betjeningspanelene gir mulighet for å programmere navn på seksjoner, områder og manuelle utganger. Det kan også lages spesielle tekster som vises når systemet mislykkes under en tilkobling eller ved frakobling etter at en alarm har inntruffet.

1. Trykk [*][6] [masterkode].
2. Bruk piltastene <> for å velge endre tekster.
3. Bruk piltastene <> for å velge type tekst du ønsker å lage.
4. Bruk piltastene <> for å velge teksten du ønsker å lage.
5. Bruk piltastene <> for å flytte markøren til ønsket plassering
6. Trykk taltast [1] til [9] tilsvarende ønsket bokstav. Ved et trykk på tallet vises første bokstav. Ved to trykk vises andre bokstav osv., se tabellen nedenfor:

[1] - A, B, C, 1 [6] - P, Q, R, 6

[2] - D, E, F, 2 [7] - S, T, U, 7

[3] - G, H, I, 3 [8] - V, W, X, 8

[4] - J, K, L, 4 [9] - Y, Z, 9, 0

[5] - M, N, O, 5 [0] - Space

7. Når ønsket bokstav/tall er valgt, bruk piltastene <> for å flytte markøren til neste plassering.

8. Når du er ferdig, trykk [*], velg "Lagre," og deretter trykk [*].

9. Fortsett fra punkt 2 inntil alle navnene er programmert.

Avlese hendelsesminnet fra betjeningspanel PK5500/LCD5500

Hendelsesminnet viser en liste over de 500 siste hendelser som har inntruffet i systemet. Du må benytte et betjeningspanel med LCD display for å avlese hendelsesminnet.

1. Trykk [masterkode].
2. Trykk for å velge avlesing av hendelsesminnet.
3. Displayet vil vise hendelsesnummer, område og tid/dato.
Trykk for å skifte mellom denne informasjonen og hendelsesdetaljer.
4. Bruk piltastene for å bla gjennom hendelsene i minnet.
5. Trykk for å avslutte.

PK5500 Felles statusvisning

Når betjeningspanelet benyttes som felles betjeningspanel (trykk og hold -tasten), vil du se en felles områdestatus av inntil 8 områder avhengig av konfigurasjonen av systemet. Eksemplet under viser skjermbildet.

1 2 3 4 5 6 7 8

I K ! T - - - -

Hvert område er identifisert med et tall og under hvert tall vises gjeldende status for området.

T - Området er tilkoblet

I - Området er ikke driftsklart

K - Området er driftsklart

I - Området er i alarm

- - Området er ikke innkoblet

Nullstilling av dektektor

Etter detektering av en alarmtilstand krever enkelte detektorer en nullstilling for å avbryte alarmtilstanden (glassdetektorer, røykdetektorer etc.). Spør installatøren om denne funksjonen kreves i ditt system.

For å nullstille dektorene, trykk og hold "Tilbakestill –tasten" i 2 sekunder eller trykk .

Hvis det ikke er mulig å nullstille en detektor, kan det skyldes at den fortsatt detekterer en alarmtilstand. Hvis nullstillingen er vellykket, stopper alarmen. Hvis nullstillingen mislykkes, fortsetter alarmen.

Systemtesting

MERK: Hvis du skal gjennomføre en systemtest, skal du ringe alarmsentralen for å informere dem om når testen skal starte og stoppe.

Test av betjeningspanelets lydsignaler

1. Trykk [masterkode] .
2. Følgende skjer:
- Systemet aktiverer alle betjeningspanelets lydsignaler (summer, klokke, sirene) i 2 sekunder. Alle betjeningspanelets lamper tennes.

- Betjeningspanel PK5500/LCD5500 vil tenne alle displayets piksler

- Driftsklar-, På- og Feil-lampene vli blinke under hele testen

3. Trykk for å avslutte.

Testing av hele systemet

Alle røykdetektorer skal testes en gang i året av installatøren for sikre at disse fungerer korrekt. Det er brukerens ansvar å teste systemet ukentlig (unnatt røykdetektorene). Pass på at du følger alle punktene i beskrivelsen ovenfor.

MERK: Hvis systemet ikke fungerer som det skal, ta kontakt med installatøren umiddelbart for å bestille service.

1. Før testingen startes, påse at systemet er frakoblet og at Driftsklar-lampen er tent.
2. Trykk og steng alle seksjoner for å sette systemet i Driftsklar-stilling.
3. Utfør en systemtest ved å følge punktene i avsnittet over.
4. For å teste seksjonene, aktiver hver detektor i rekkefølge (dvs. åpne hver dør/vindu eller gå i et område med bevegelsesdetektor).

Betjeningspanel PK5500/LCD5500 vil vise følgende

melding når hver seksjon (detektor) aktiveres: " Steng seksjoner før tilkobling <> ", " Steng seksjoner eller tast kode" eller " Steng seksjoner eller tilkoble systemet" . Bruk

piltastene for å lese hvilken seksjon som er åpen. Meldingen forsvinner når seksjonen stenges.

På betjeningspanel PK5501/LCD5501Z viser displayet

" Åpen" når en seksjon (detektor) er aktivert. For å lese

hvilken seksjon som er aktivert, trykk . Displayet vil rullere nummerne til alle åpne seksjoner.

På betjeningspanel PK5508/PK5516/PC55XXZ tennes seksjonsdiodene når en seksjon (detektor) er aktivert. Seksjonsdioden slukkes når seksjonen stenges (f.eks dør eller vindu lukkes).

MERK: Noen av funksjonene som er beskrevet må være innkoblet av installatøren for å fungere. Spør din installatør om hvilke funksjoner som fungerer i ditt system.

Gangtest

Installatøren kan utføre en gangtest. Mens systemet er i gangtest-modus, vil Driftsklar-, På- og Feil-lampene blinke for å indikere at gangtesten er aktiv. Når systemet automatisk avslutter gangtesten, vil den varsle med et signal (5 pipesignaler hvert 10. sekund) som starter fem minutter før testen avsluttes.

Fjernservice

Av og til vil installatøren ha behov for å sende informasjon til eller hente ut informasjon fra alarmsystemet. Installatøren kan gjøre dette fra sin datamaskin ved hjelp av en programvare som ringer til systemet over telefonnettet. Du må programmere systemet for å kunne motta slike oppringninger på følgende måte:

1. Trykk [masterkode] på et betjeningspanel. Dette vil tillate fjernservice i et begrenset tidsrom. Under denne tiden vil systemet besvare oppringninger fra fjernservicedatamaskinen.

Ta kontakt med din installatør for å få vite mer om denne funksjonen.

Plassering av røykdetektorer & CO-detektorer

Følgende informasjon er kun for generell veiledning og vi anbefaler å lese lokale brannkoder og lovgivning ved plassering og montering av røykvarslere og karbonmonoksidalarmere.

Røykdetektorer

Brann eller tiløp til brann vil alltid skape mer eller mindre røyk. I mange tilfeller kunne brannen ha blitt stoppet på et tidlig stadium dersom noen hadde oppdaget røyken.

Røyken er giftig og en sovende person merker ikke at soverommet blir fylt med røyk, men vil med stor sannsynlighet miste bevisstheten og bli røykforgiftet.

Ettersom røyken er farlig, spesielt for sovende personer, bør røykdetektorer i et bolighus plasseres utenfor hvert soverom og i hver etasje. Det anbefales at det monteres ekstra røykdetektorer i tillegg til det som kreves som minimum beskyttelse etter gjeldende forskrifter, f.eks i kjellerrom, spiserom, rom med ildsted og i ganger. På kontorer, lager, i butikker etc. plasseres røykdetektorer i hvert rom for best mulig beskyttelse.

- Røykdetektorer skal ikke plasseres øverst under møner eller gavler i taket. Tomme luftrom på slike steder kan hindre at detektoren registrerer røyk.
- Unngå områder med luft i sterk bevegelse, som i nærheten av dører, vifter eller vinduer. Hurtig luftbevegelse rundt detektoren kan hindre at røyk registreres av detektoren.
- Ikke plasser detektorer i områder med høy fuktighet.
- Ikke plasser detektorer i områder hvor temperaturen vil overstige 38°C eller gå under 5°C.
- Minst en røykdetektor bør plasseres i hver etasje. Hvis huset har flere soveromsdeler, bør det plasseres røykdetektorer i hver del.

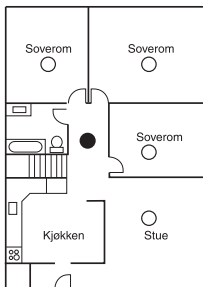

Figur 1

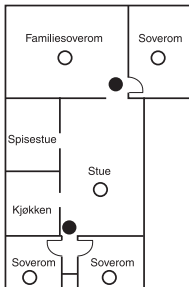

Figur 2

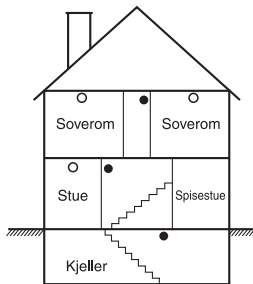

Figur 3

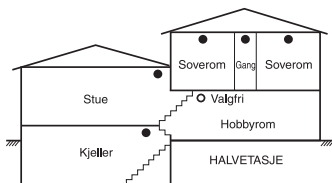

- Røykdetektorer for bedre beskyttelse
- Røykdetektorer for minimumsbeskyttelse

Figur 3a

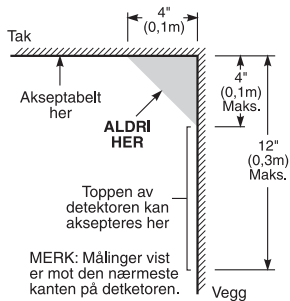

Figur 4

CO-detektorer

Kolmonoxid finnes i luften. Det foreslås å plassere dem i eller i nærheten av husets soverom. Menneskekroppen er mest utsatt for effekten av kolmonoxid når man sover. For en optimal beskyttelse bør en CO-detektor plasseres på utsiden av soverommene eller i hver etasje i huset. På figur 3 ser du noen forslag til plasseringen i hjemmet. Den elektroniske føleren oppdager kolmonoxid, måler konsentrasjonen og utløser en høylydt alarm før det når opp til et livsfarlig nivå.

IKKE plasser CO-alarmen på noen av følgende steder:

- Et sted hvor temperaturen kan være under -10 °C eller over 40 °C.
- I nærheten av malingsfortynner.
- Innenfor 5 feet (1,5 meter) av apparater med åpen ild som komfyrer, ovner og ildsteder.
- I eksosutløpet fra gassmotorer, ventiler, røykkanaler eller skorstein.
- Må ikke plasseres i nærheten av et bileksorsør; det vil skade detektoren.

VARSEL: SE I KO-DEKTORENS MONTERINGS- OG INSTALLASJONSARK FOR NØDINFORMASJON.

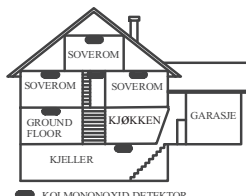

Figur 5

Brannikkerhet i bolighus

Les dette avsnittet nøye for å få viktig informasjon om brannikkerhet.

De fleste branner skjer i hjemmene. For å redusere brannrisikoen, anbefales det å gjennomføre en brannikkerhetsinspeksjon og å utarbeide en brannrømningsplan.

1. Er alt elektrisk utstyr og kontakter i god forskriftsmessig stand? Se etter frynsede ledninger, overbelastede lampekontakter etc. Hvis du er usikker på om det elektriske utstyret er i god stand, bør du ta kontakt med en el-installatør for å få gjennomført en kontroll av det elektriske anlegget.
2. Oppbevares all brennbar væske i lukkede beholdere i godt ventilerte rom? All rengjøring med brennbare væsker bør unngås.
3. Er alt brannfarlig materialer og fyrstikker oppbevart utilgjengelig for barn?
4. Er ovner og ildsteder forskriftsmessig installert og godkjent av kvalifisert personell?

Brannrømningsplan

Det går som regel svært kort tid fra en brann oppdages til den blir dødelig. Det er derfor svært viktig at det lages og øves på en rømningsplan for familien.

1. Hvert familiemedlem bør delta i å lage rømningsplanen.
2. Undersøk mulige rømningsveier fra hvert sted i huset. Siden branner kan oppstå om natten, bør man være spesielt oppmerksom på rømningsveier fra de stedene man sover.
3. Det må være mulig å evakuere soverommet uten å måtte åpne innerdører.

Vær oppmerksom på følgende når du lager en rømningsplan:

- Pass på at alle vinduer og utgangsdører lett kan åpnes. Påse at de ikke er malt slik at de ikke kan åpnes og at låsene fungerer godt.
- Hvis det er vanskelig for barn, eldre eller funksjonshemmede å åpne eller komme seg ut, bør det lages spesielle rømningsplaner. Denne bør også sikre at de som skal forestå rømningen umiddelbart kan høre brannalarmsignalet.
- Hvis evakueringen må foregå over bakkenivå, skal det finnes godkjent brannstige eller branntau, samt opplæring i bruken av dem.
- Utganger på bakkenivå skal holdes ryddet. Pass på å fjerne snø fra verandadører om vinteren. Hagemøbler og -utstyr skal ikke blokkere utgangsdører.
- Alle skal vite hvor man skal samles for opptelling (f.eks over gaten eller hos naboen). Så snart alle er ute av bygningen, skal brannvesenet varsles.
- Hurtig rømning er det viktigste ved en god plan. Ikke gjør undersøkelser eller forsøk å dempe flammene. Ikke samle sammen eiendeler eller kjæledyr da dette er sløsing med verdifull tid. Ikke gå inn igjen etter at du har kommet deg ut. Vent på brannvesenet.
- Skriv ned rømningsplanen og øv på den regelmessig slik at alle vet hva de må gjøre i tilfellet en nødsituasjon oppstår. Revider planen om nødvendig, f.eks når antall personer i huset endres eller om det gjøres endringer i huskonstruksjonen.
- Påse at brannvarslingsutstyret er i orden ved å gjøre ukentlig tester. Hvis du ikke er sikker på hvordan systemet skal betjenes, bør du kontakte din forhandler.
- Det anbefales at du kontakter det lokale brannvesenet for å få ytterligere informasjon om brannikkerhet og rømningsplaner. Hvis mulig kan du få brannvesenet til å utføre en brannikkerhetsinspeksjon i huset.

Din Innstallatør

**NB! Ved feil på anlegge kontakt din
installatør/montør**

Installert den dato:

Installatør:

Montør:

Telefonnummer:

Vaktselskap:

Abb.ID

Telefonnummer:

Batteri Service /
Installasjon dato:

VIKTIGE SIKKERHETSANVISNINGER

For å redusere risikoen for brann, elektrisk støt og/eller skade, pass på følgende:

- Ikke søl noen form for væske på utstyret.
- Ikke forsøk å reparere dette produktet på egen hånd. Dekslar som blir åpnet eller fjernet kan blottlegge farlig spenning eller andre farer. Overlat service til kvalifisert servicepersonell. Aldri åpne enheten på egen hånd.
- Ikke berør utstyret og de tilkoblede kablene under tordenvær, da det er fare for elektrisk støt fra tordenvær.
- Ikke bruk alarmsystemet til å varsle gasslekkasje hvis systemet er i nærheten av en lekkasje.

PERIODISK VEDLIKEHOLD OG FEILSØKING

Hold alarmkontrolleren i god stand ved å følge alle anvisningene som står i denne håndboken og/eller merket på produktet.

RENGJØRING

- Rengjør enhetene kun ved å tørke med en fuktig klut.
- Ikke bruk slipemiddel, tynnere, løsemidler eller rengjøringsmiddel på boks (spraypolish) som kan komme inn i hull i enhetene på alarmkontrolleren og føre til skade.
- Ikke bruk vann eller annen væske.
- Ikke tørk av frontdekslet med alkohol.

FEILSØKING

Noen ganger kan det oppstå problemer med alarmkontrolleren eller telefonlinjen. Hvis det skjer, vil alarmkontrolleren din identifisere problemet og vise en feilmelding. Se i den medfølgende listen når en feilmelding vises i displayet. Hvis det er behov for hjelp, ta kontakt med din serviceleverandør.

VARSEL: Dette utstyret, PC1616/1832/1864 Alarmsystem, skal installeres og brukes i et miljø som gir maksimum forurensingsgrad 2 og overspenningskategori II for ikke-farlige omgivelser, kun innendørs. Det er laget for å installeres, vedlikeholdt og/eller reparert kun av kvalifisert servicepersonell [en serviceperson er definert som en person som har nødvendig teknisk utdanning og erfaring som er nødvendig for å være klar over farer som den personen kan utsette seg for ved å utføre et oppdrag samt redusere risikoene til den personen eller andre personer]. For markedene i EU og Australia, er utstyret konstant tilkoblet og en lett tilgjengelig frakoblingsenhet skal monteres i bygningens ledningsnett.

MERK: Det er ingen deler som brukeren kan skifte ut på dette utstyret, unntatt batteriene for tastaturet og WT8901-batteriene.

Denne utgivelsen dekker følgende modeller:

- PC1555RKZ • RFK5501
- PK5508 • PK5500
- PK5516 • PK5501
- RFK5500 • LED5511
- RFK5508 • LCD5511
- RFK5516

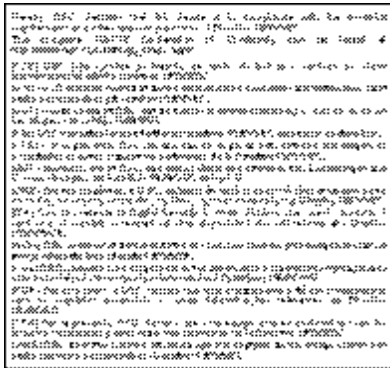

Varemerkene, logoer og tjeneste merker vist i dette dokumentet er registrert i USA (eller andre land). All misbruk av varemerkene er strengt forbudt og Tyco International Ltd. vil aggressivt hevde sin intellektuelle eiendomsrett i lovens videste forstand, inkludert kriminell tiltale hvor dette er nødvendig. Alle varemerker som ikke er eid av Tyco International Ltd. er eid av deres respektive eiere, og er brukt med tillatelse eller tillatt i henhold til gjeldene lover.

Produkttilbud og spesifikasjoner kan endres uten forutgående varsel.Faktiske produkter kan variere fra bilder. Ikke alle produkter inkluderer alle funksjoner.Tilgjengelighet varierer i ulike regioner; kontakt din salgsrepresentant.



©2011 Tyco International Ltd. og de respektive tilknyttede enheter.
 Alle rettigheter er reservert.
 Toronto, Canada • www.dsc.com
 Trykket i Canada.



29007877R001